

# Inteligentný zámok

Užívateľská príručka

AWiLok H35



## Upozornenia:

1. Mechanické kľúče skladujte mimo miestnosti aby sa kľúče nezamkli vo dverách.
2. Vymeňte batériu ak zaznie alarm nízkeho napätia batérie.
3. Pred inštaláciou si pozorne prečítajte túto príručku a uschovajte si ju pre budúce použitie.

# 1. Predstavenie produktu

## 1.1. Konštrukcia zámku



## 1.2. Obsah balenia

Skontrolujte nasledujúcu tabuľku a skontrolujte, či balenie obsahuje všetky časti.

Č.	Názov	Počet	Č.	Názov	Počet
1	Predný panel	1	11	Základové skrutky: 10 × 5 mm (pre hliníkové dvere)	4
2	Zadný panel	1	12	Základové skrutky: 25 × 4 mm (pre drevené dvere)	4
3	Základ: západka	1	13	60 mm/80 mm hriadeľ kľučky štvorhran	2
4	IC karta	3	14	M5 × 25 mm skrutka pre hrúbku dverí 35-39 mm	2
5	Mechanický kľúč	2	15	M5 × 30 mm skrutka pre hrúbku dverí 40-50 mm	2
6	Vodotesné gumové tesnenie	2	16	M5 × 40 mm skrutka pre hrúbku dverí 50-65 mm	2
7	Skrutkový čap: M5 × 35 mm	2	17	M5 × 50 mm skrutka pre hrúbku dverí 40-50 mm	2
8	Skrutkový čap: M5 × 30 mm	2	18	M5 × 60 mm skrutka pre hrúbku dverí 50-65 mm	2
9	Protiplech set	1+1	19	Závlačka	1
10	Posuvné skrutky: 16 × 5 mm	2	20	Používateľská príručka	1

### 1.3. Špecifikácie

Vhodné pre modely	H35	Použiteľné dvere	Hliníkové dvere Drevené dvere
Materiály	Zliatina hliníka	Pracovné napätie	6V / 4x AA batérie
Hmotnosť zámku	3 KG	Hrúbka dverí	35-65 mm
Spôsob odomykania	Bluetooth Odtlačok prsta (možnosť) Heslo Karta Mechanický kľúč Bluetooth brána (možnosť)	Kapacita dát	Odtlačok prsta: 200 Heslo: 150 Karta: 200
Farba	Strieborná Čierna	Pracovná teplota	-10°C-55°C
Alarm nízkeho výkonu batérie	Menej ako 4,8 V	Pracovná vlhkosť	0-95%

### 1.4. Inicializácia systému

Otvorte kryt na prednej strane panelu, stlačte tlačidlo "Reset" na zadnom paneli na 5 sekúnd, stlačte "000#" a inicializácia je dokončená



Tlačidlo RESET

### 1.5. Elektronické uzamykanie tlačidlo



Uzamknuté



Odomknuté

Keď posuniete tlačidlo do polohy "červená", zámok bude v stave "Uzamknuté". Dá sa otvoriť zvonku, iba osobou Master a Admin., Ak sa pokúsite odomknúť iným spôsobom odomknutia, ozve sa " zámok bol uzamknutý ". Ak chcete túto funkciu zakázať, musíte posunúť tlačidlo do polohy "zelená", aby ste uvoľnili stav "Uzamknuté".

## 2. Inštalácia

### 2.1 Nastavte kľučku

**Poznámka:** Otočte kľučku podľa smeru otvárania dverí.

Pre predný panel:

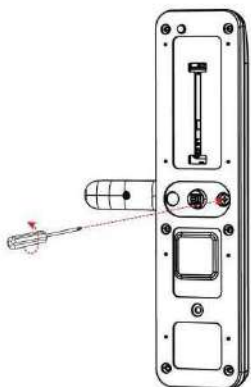

1. Povoľte 4 skrutky

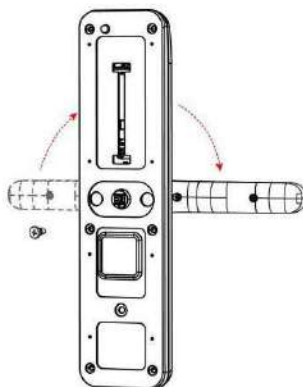

2. Otočte kľučku smerom vľavo alebo vpravo.

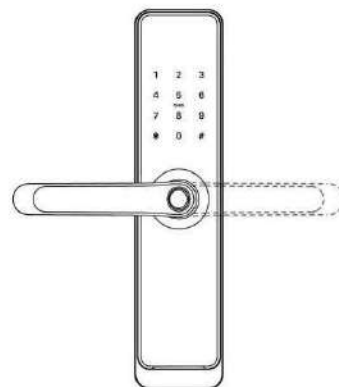

3. Pritiahnite skrutky po nastavení smeru kľučky.

Pre zadný panel:

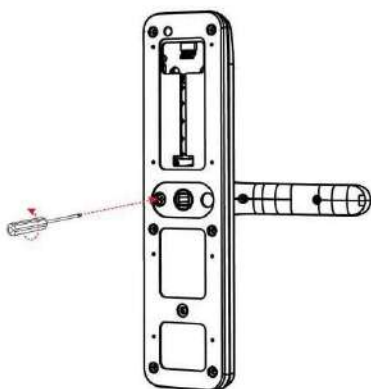

1. Povoľte 4 skrutky

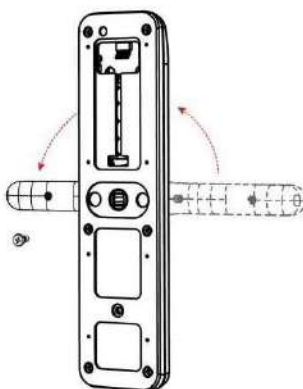

2. Otočte kľučku smerom vľavo alebo vpravo.

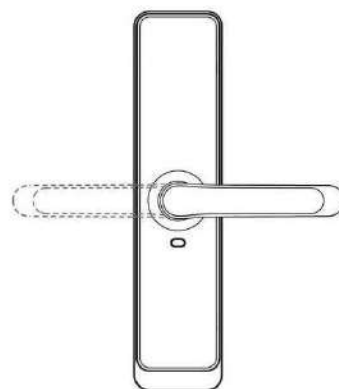

3. Pritiahnite skrutky po nastavení smeru kľučky.

## 2.2. Schéma inštalácie (pre 5572)

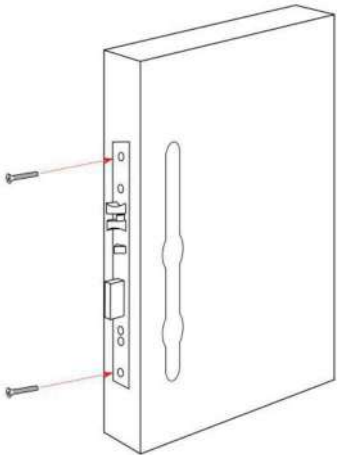
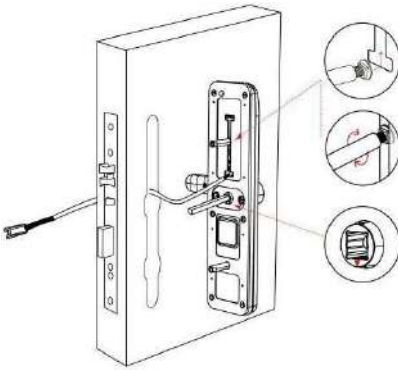
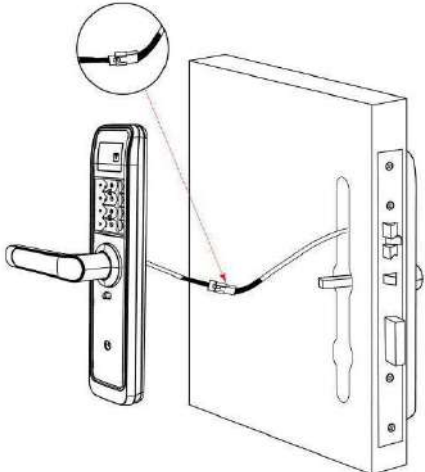
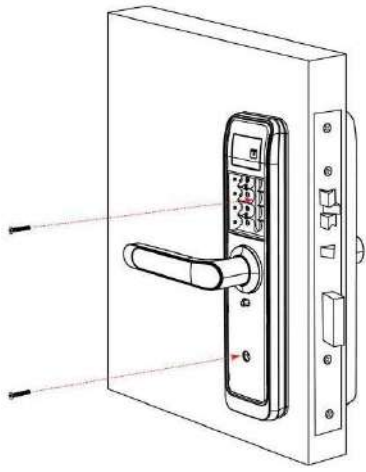
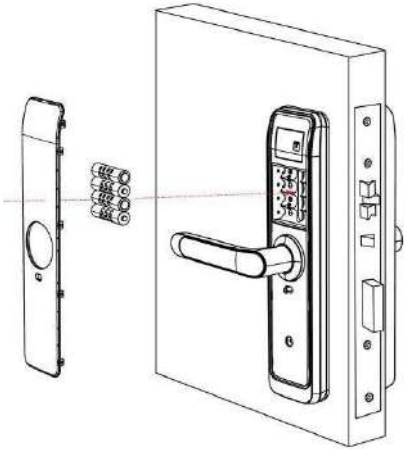
<b>Krok 1</b> <b>Nainštalujte zádlab</b>	<b>Krok 2</b> <b>Nainštalujte posuvné skrutkové puzdro</b>
	 <p>1. Miesto krytu skrutky je nastaviteľné od 55 mm do 100 mm vzdialenosti od štvorcového hriadeľa. V závislosti od umiestnenia vŕtania otvorov alebo starého otvoru dverí.</p> <p>2. Šípka vždy smeruje nadol</p>
<b>Krok 3</b> <b>Nainštalujte zadný panel a prepojovací kábel</b>	<b>Krok 4</b> <b>Nainštalujte upevňovacie skrutky</b>
	
<b>Krok 5</b> <b>Inštalácia dokončená</b>	
	

## 3. Prevádzka

### 3.1. Aplikácia TTLock – Registrácia



Verziu aplikácie pre Android si môžete stiahnuť z obchodov s aplikáciami Google Play, Yingyongbao, Baidu, Ali , 360, Huawei a Xiaomi.

V aplikácii TTLock je potrebné sa registrovať a vytvoriť si svoj účet buď prostredníctvom telefónneho čísla alebo e-mailovej adresy.

### 3.2. Inštalácia aplikácie TTLock – Pripojte zámok k APP telefónu

- 1) Naskenujte QR kód pre stiahnutie aplikácie
- 2) Môžete tiež vyhľadať TTLock v APP Store (Google Play) a stiahnuť ju.
- 3) Zaregistrujte si nový účet (telefónne číslo alebo e-mail) alebo sa prihláste pomocou existujúceho účtu.
- 4) Dotknite sa uzamknutej obrazovky zámku, aby sa rozsvietila, kliknite na „+ Pridať zámok“ „Add Lock“
- 5) Zámky v blízkosti sa zobrazia na obrazovke telefónu, kliknite na „+“pridať
- 6) Pomenujte zámok
- 7) Zámok bol úspešne pridaný

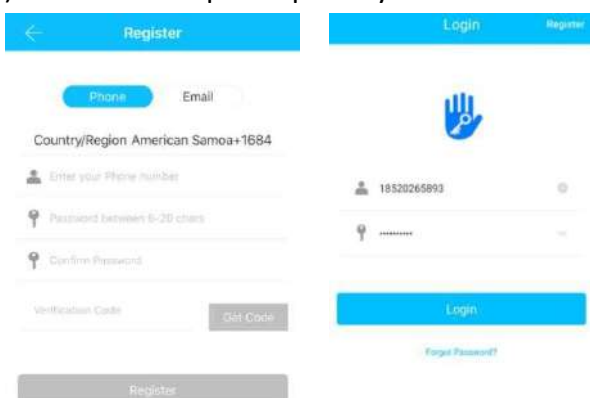

Používatelia TTLock si môžu zaregistrovať účet prostredníctvom mobilného telefónu a e-mailu, ktoré je v súčasnosti podporované v 200 krajinách a regiónoch na svete. Overovací kód bude odoslaný na mobilný telefón alebo e-mail používateľa a registrácia po bude overení úspešná.

### 3.3. Pridanie zámkov

TTLock podporuje viacero typov uzamykacích zariadení. Po vstupe do režimu pridávania sa musí v aplikácii pridať zámok. Vo všeobecnosti platí, že pokiaľ sa dotknete klávesnice uzamknutia, prejde zámok, ktorý nebol ešte do aplikácie pridaný, do režimu pridávania.

Predvolené heslo je **123456** nie je iné zmenené aplikáciou.

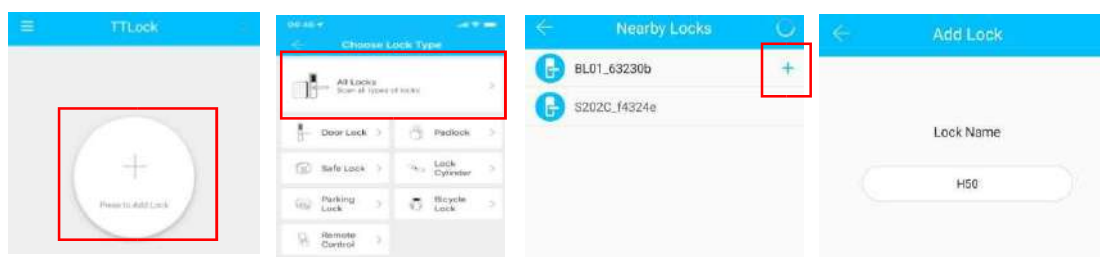

### 3.4. Správa užívateľov

#### 3.4.1. Správa Bluetooth

Uistite sa, že nie je problém s komunikáciou Bluetooth. Po pripojení telefónu k zámku dverí, ako je uvedené vyššie, kliknite na "  " pre odomknutie. (telefón musí byť v dosahu 5 metrov od zámku dverí).

#### 3.4.2. Vytvorenie prístupových kódov (PIN)

Prístupové kódy sú jedným zo spôsobov odblokovania. Po zadaní prístupového kódu na uzamknutej klávesnici odomknite zámok stlačením tlačidla odomknutia v pravom dolnom rohu. Prístupové kódy sú rozdelené na trvalé, časovo obmedzené, jednoduché, jasné, cyklické a vlastné. (Prístupový kód môžete zdieľať s iným používateľom cez WeChat, SMS, E-mail, Messenger, WhatsApp)

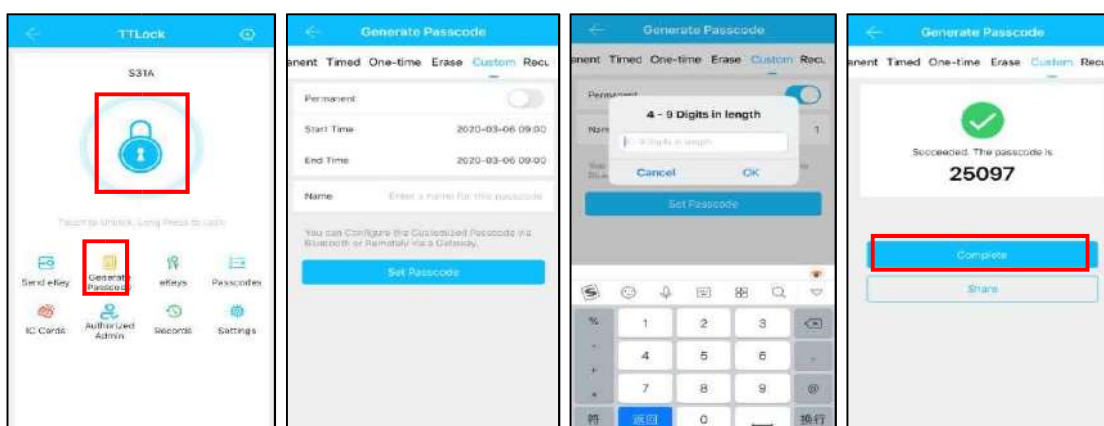

#### 3.4.3. Vytvorenie elektronických kľúčov (e-Key)

Kliknite na „  „, ako je znázornené na obrázku a môžete poslať e-kľúč ostatným používateľom TTLock, aby mohli odomknúť zámok (prijímateľ si musí stiahnuť a nainštalovať APP a nastaviť si účet) → Vyberte formát e-kľúča (načasovaný, trvalý, jednorazový, opakujúci sa) → Zadajte účet príjemcu TTLock, nastavte názov a čas účinnosti e-kľúča, Môžete si vybrať, či chcete povoliť vzdialené odomknutie alebo nepovoliť, autorizovaný alebo neautorizovaný správca, ako je znázornené na obrázku → Odoslať → Účet príjemcu má odomknutie cez Bluetooth povolené.

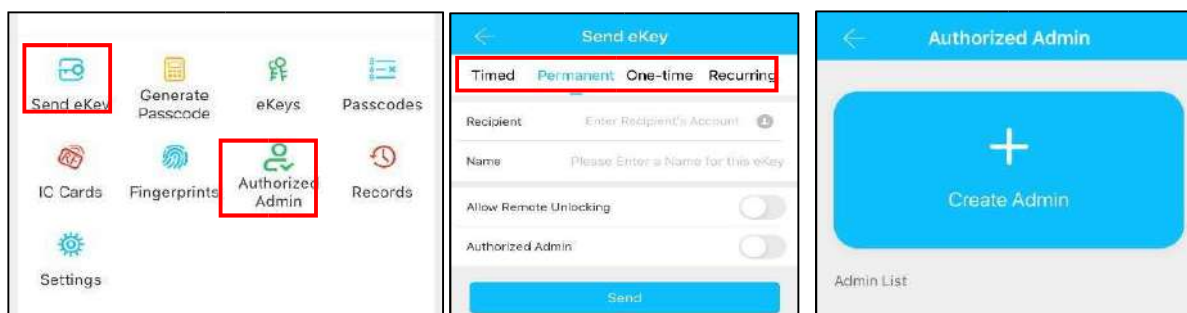

### 3.4.4. Pridanie karty - čipu

Otvorenie zámku je možné pomocou IC kariet rôzneho typu. Pred použitím karty IC na otvorenie dverí ju musíte najskôr pridať. Proces pridávania musí vykonať aplikácia blízko zámku. Dobu platnosti IC karty je možné nastaviť, môže byť trvalá alebo môže byť časovo obmedzená.

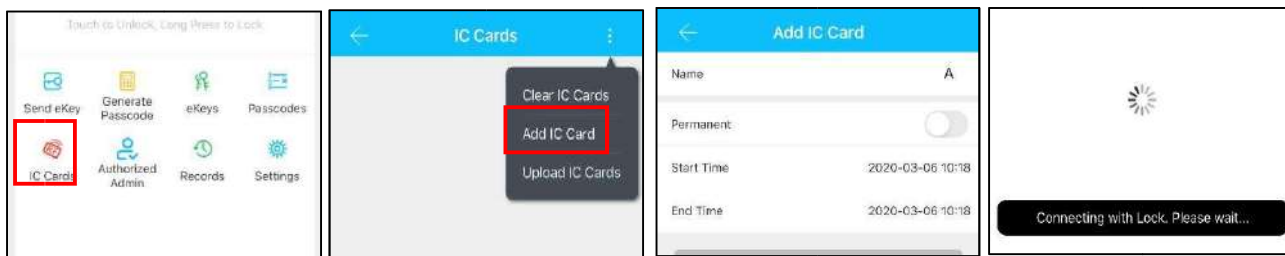

### 3.4.5 Pridanie odtlačkov prstov

Pre použitie odtlačku prsta na otvorenie dverí, je potrebné ho najskôr pridať. Proces pridávania sa musí vykonať v aplikácii blízko zámku. Môžu byť nastavené údaje o expirácii odtlačku prsta ako trvalé, alebo ako časovo obmedzené. Po nastavení môžete upraviť dobu platnosti.



### 3.4.6. Správa e-kľúčov

Kliknite na „  eKeys “ Manažér môže vymazať e-kľúče, resetovať e-kľúče, odoslať a upraviť e-kľúče, môže takisto prehľadávať záznamy zámku.

### 3.4.7. Správa prístupových kódov

Kliknite na "  Passcodes ". Všetky vygenerované heslá je možné zobrazit a spravovať v module správy hesiel. To zahŕňa zmenu hesla, vymazanie hesla, reset hesla a záznam odomknutia hesla.

### 3.4.8. Záznamy odomykania

Kliknutím na "  Records " môžete vyhľadať váš záznam o odomknutí ako je zobrazené na obrázku:

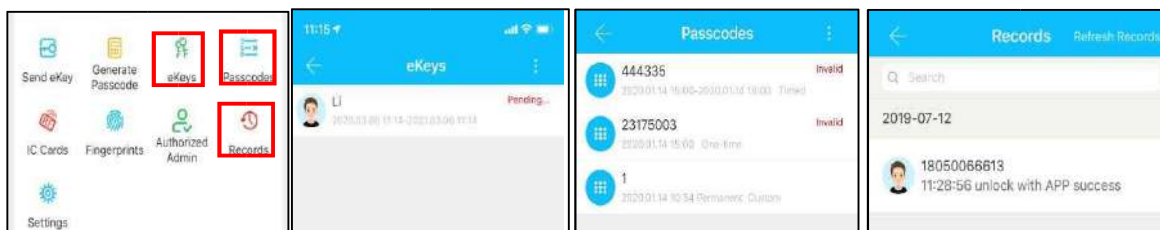



### 3.5. Správa brány Gateway (voliteľné)

TTLock je pripojený priamo cez Bluetooth, preto nie je napadnuteľný zo siete LAN. Brána je mostom medzi inteligentnými zámkami a domácimi WIFI sieťami. Prostredníctvom brány môže používateľ na diaľku prezerat a kalibrovať hodiny zámku, čítať záznamy o odomknutí. Môže tiež na diaľku vymazať a upravovať heslo.

#### 3.5.1. Pridanie brány Gateway

##### Svetelná indikácia



Ak je brána Gateway zapnutá:

- LEDky blikajú striedavo na červeno a modro: Pohotovostný mód, pripravené na párovanie
- Modrá LED: Pracovný mód
- Červená LED: Chyba siete

##### Spárujte bránu Gateway s aplikáciou

1 Aktivujte APP



2 Stlačte "☰"

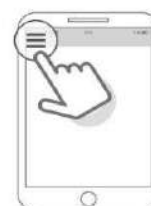

3 Zvoľte [Gateway]



4 Zvoľte [G2]



5 Pripojte bránu Gateway a zapnite ju. LEDky budú blikat striedavo na červeno a modro.

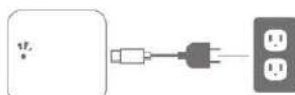

6 Stlačte symbol „+“



7 Pridajte bránu Gateway



8 Vyberte WiFi sieť a zadajte heslo



9 Brána Gateway pridaná

⚠ Poznámka: Ak vyprší časový interval, vypnite a znova zapnite bránu Gateway

#### 3.5.2. Zámky v dosahu brány

V aplikácii môžete, po krátkom čase vidieť, ktoré zámky sú v dosahu brány – Blízke zámky. Akonáhle je zámok naviazaný na bránu, je možné ho spravovať prostredníctvom brány Gateway diaľkovo.

#### 4. Časté otázky a odpovede - FAQ

1) Kde čítať prevádzkové záznamy?	V záznamoch hlavného rozhrania.
2) Prečo nemôžem odomknúť zámok po začatí režimu passage mode	Musíte vykonať overenie zámku - odomknutie akoukoľvek metódou, inak sa režim passage mode neprejaví.
3) Aký je účel automatického uzamknutia?	Môžete nastaviť, za ako dlho sa má zámok uzamknúť po odomknutí.
4) Po inštalácii nie je žiadna odpoveď dotykovej klávesnice, obrazovky	<p>a) V takomto prípade najskôr skontrolujte či boli batérie správne nainštalované a či majú batérie dostatok energie.</p> <p>b) Odstráňte zadný panel a zistite či je pripojený.</p> <p>c) Ak chcete odstrániť uvedenú závalu, musíte odinštalovať zámok a skontrolovať, či sú vodiče tela zámku pripojené prípadne ich znova prepojiť.</p>
5) Nie je možné zaregistrovať odtlačky prstov	<p>Skontrolujte, či prsty nie sú špinavé alebo opotrebované, skontrolujte, či na čítacej hlave odtlačkov prstov na zámku nie sú nečistoty alebo olejové škvrnky atď.</p> <p>Skontrolujte, či odtlačok prsta funguje správne (Stlačením skontrolujte, či je nejaká odozva.)</p>
6) Aký je dôvod, keď inteligentný zámok rýchlo spotrebúva energiu?	<p>a) Veľká spotreba energie v pohotovostnom režime</p> <p>b) Skrat</p>
7) Nie je žiadna reakcia pri stlačení kľúčky na vonkajšej strane dverí aj keď z vnútra je odomknutie dverí funkčné. Overenie je normálne a motor je funkčný.	Je možné, že trojuholníkový smer na spojke bol chybný, skontrolujte a opravte.
8) Po koľkých pokusoch s chybným prístupovým kódom bude zámok uzamknutý a na ako dlho?	<p>Zadajte nesprávny kód viac ako 5-krát za sebou, klávesnica bude uzamknutá na 5 minút.</p> <p>Iné spôsoby odomknutia môžu dvere otvoriť.</p>

# Záruka

Meno zákazníka: \_\_\_\_\_

Kontakt na zákazníka: \_\_\_\_\_

Dátum zakúpenia : \_\_\_\_\_

Názov produktu : \_\_\_\_\_

Model produktu : \_\_\_\_\_

## Poznámky:

- ① Uschovajte túto kartu aby ste ju mohli použiť v prípade závady počas záručnej doby.
- ② Poskytovaná je jednoročná záruka od dátumu zakúpenia.
- ③ Záručný servis je platný pre zákazníkov v ktorejkoľvek krajine na svete.